

1x tafelblad (A1)

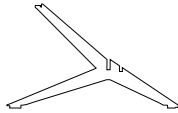

2x tafelpoot (B1)

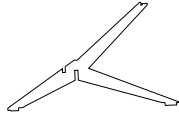

2x tafelpoot (B2)

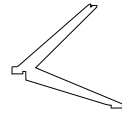

4x tafelpoot (C)



2x middenbalk (D2)



2x middenbalk (D3)

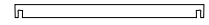

2x middenbalk (D1)



4x tafelvoetje (E)

1

Leg het tafelblad (A1) ondersteboven neer met de gaten naar boven. Zorg dat er geen scherpe dingen onder het blad liggen.

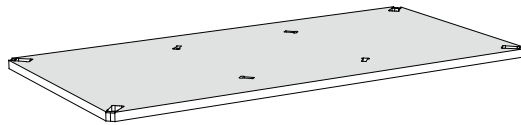

2

Schuif de 2 lange poten (B1) in de sleuven van het blad. De poten vallen in de buitenste sleuven tegen de lange zijde aan.

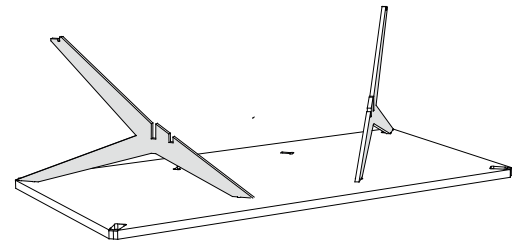
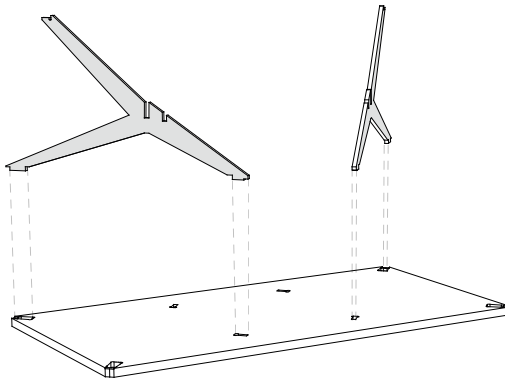

3

Schuif de andere 2 lange poten (B2) haaks over de andere poten heen in de sleuven van het tafelblad.

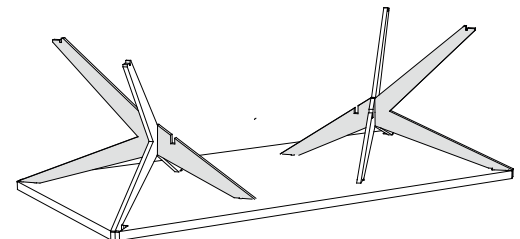
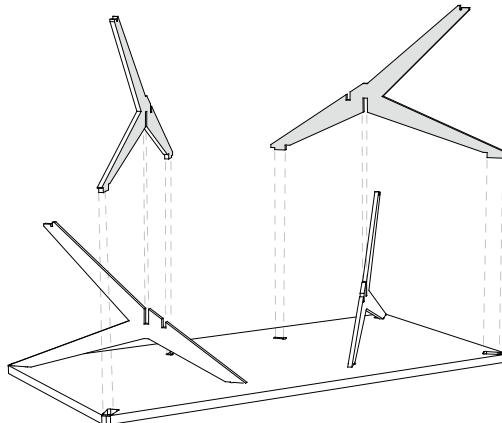

4

Schuif de 4 korte poten (C) over de lange poten heen in de sleuven van het tafelblad. In de dubbele sleuven komt de korte poot aan de lange zijde van het blad.

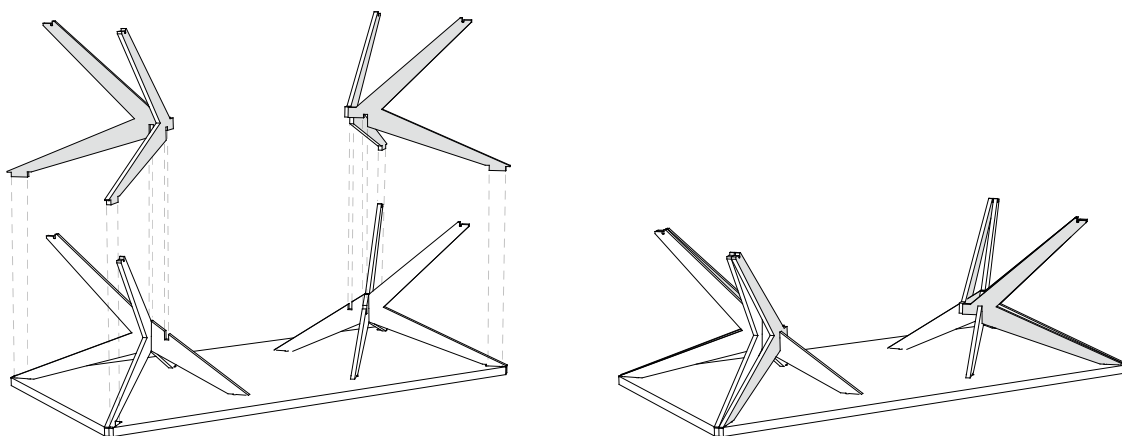

5

Leg de componenten van de middenbalk op het blad (D1,2,3), met de getrapte kanten van balk D1 aan de buitenkanten. Schuif de middenbalk vervolgens in zijn geheel over de haken van de tafelpoten (C) heen.

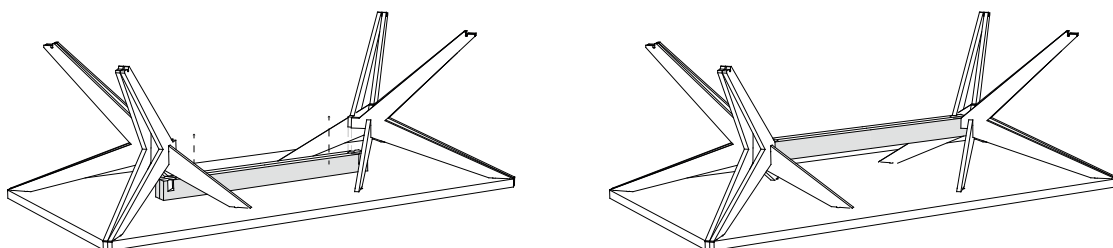

6

Schuif de tafelhoefjes (E) in de desbetreffende gaten op de poten, waarmee de korte en lange poten met elkaar worden verbonden.

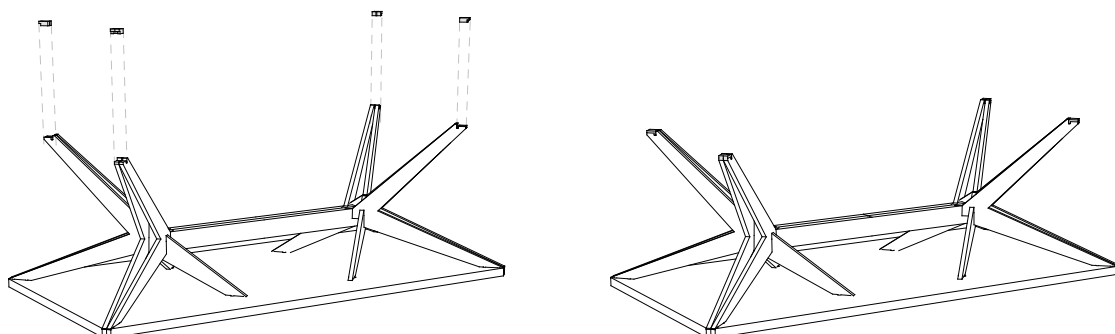

7

Til de tafel op bij de poten op de hoekpunten met minimaal 2, bij voorkeur 4 mensen (voor elke hoek 1), en draai deze 180 graden zodat de tafel rechtop komt te staan.

